

ScanSnap iX1400

スキャナーの使い方

まずはじめに

背景画面が表示されたら
マウスをクリックする（または
キーボードのいずれかのキーを押す、
または画面を上へスワイプする）
などしてから

① パソコンを起動

- ・  キーを押して電源を入れ、PIN（4桁の数字）を入力
- ・ USBハブを右側面のポートに接続
（無線マウスのレシーバーは常時ハブに挿したまま）
- ・ マウス裏面スイッチを ON（右）にする。



② スキャナーを 電源とパソコンに 接続する。

USBハブ



原稿を複数回に分けてスキャンして、 1つのPDFファイルとして保存する

1. 原稿枚数を確認します。

セットする原稿枚数の目安 = A4 サイズ以下の場合、原稿の**厚み**が **5mm 以下**になる枚数

2. 原稿をさばく。

両手で原稿の両端を軽くつかみ、
2 ~ 3 回さばく
→ 原稿の向きを 90 度回転し
同様に。



3. セットする原稿の両端を そろえて、原稿の先端を 少し斜めにずらす。

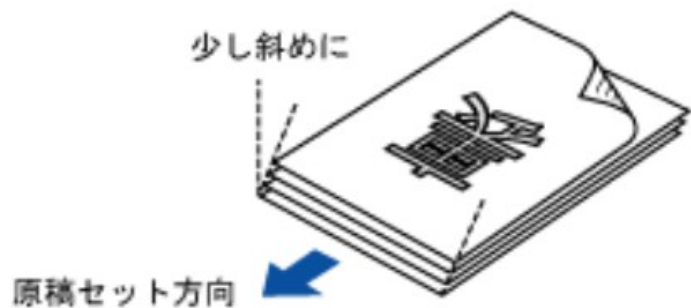

4. 給紙カバー（原稿台）を開けると、 スキャナーの電源が ON になる。

[Scan] ボタンが青色に光る

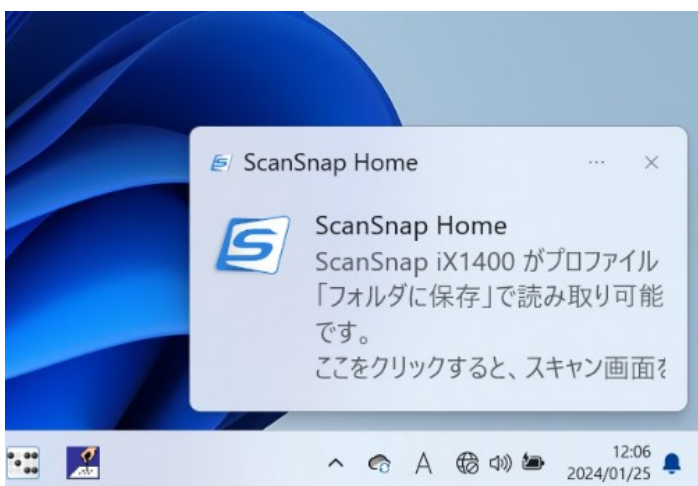
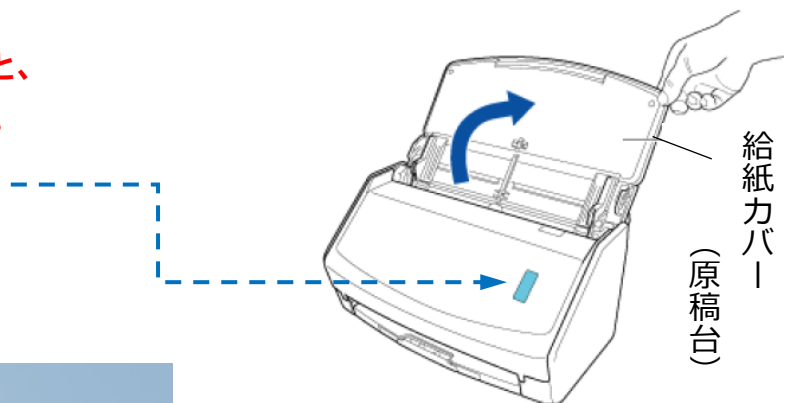

PC 画面に左図のような通知が表示されるが、クリックせずに待っていると すぐに消える。

5. 給紙カバー（原稿台）の
エクステンションおよび
スタッカーを伸ばす。

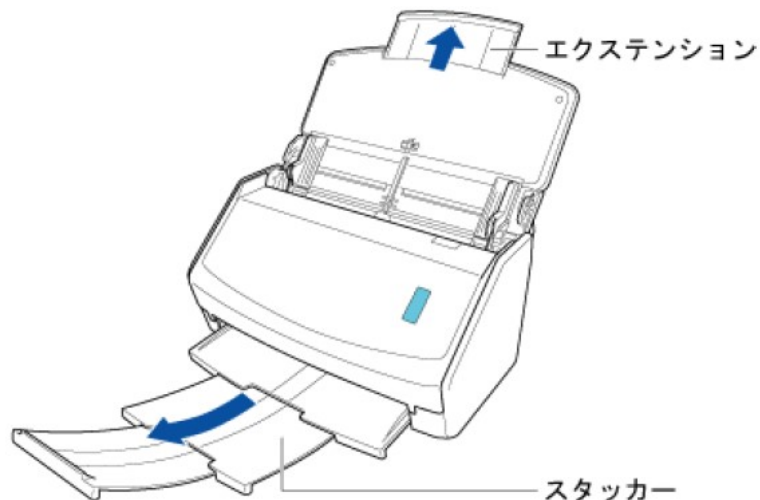

6. 給紙カバー（原稿台）の上に
原稿をセット

原稿の厚みが、サイドガイド
内側に刻まれた目盛りを
超えないように、1回の
原稿の枚数を調節

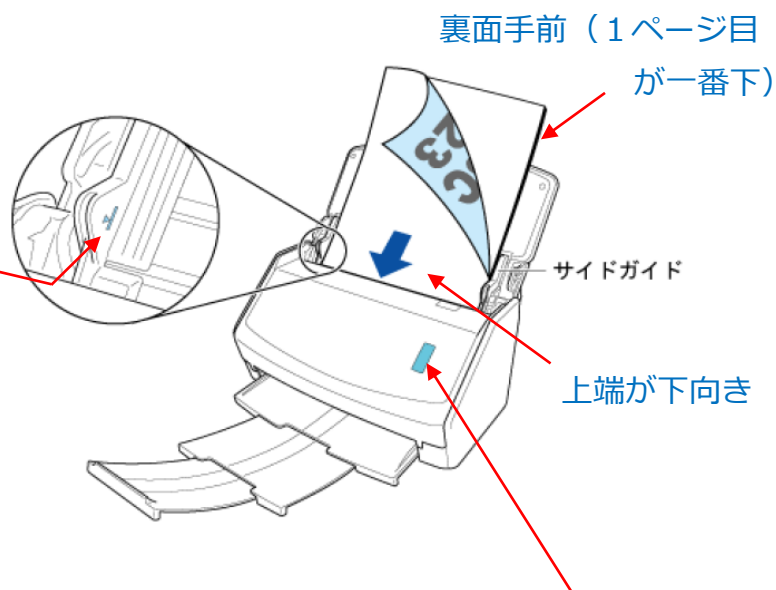

7. 原稿の幅に合わせて、
サイドガイドを移動

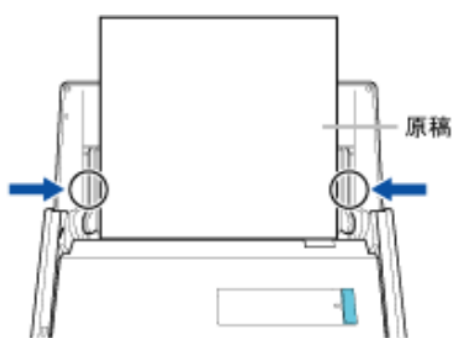

8. ScanSnap 本体の【Scan】ボタンを
押して、原稿の読み取りを開始
(PC画面右下にスキャン経過が表示される)

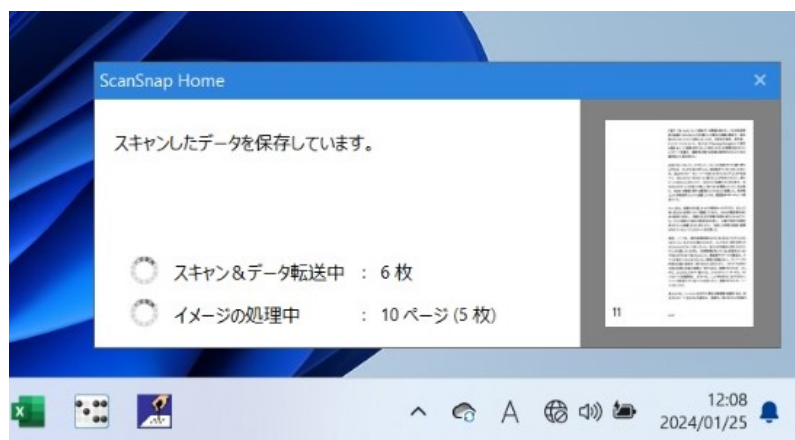

★注意★ 複数回に分けて スキャンする場合、スキャンし終わった
原稿は スタッカーに置いたままにせず、**そのたびに取り除く。**

続けてスキャンする原稿の束をセット（1→2→3→6→7）し、本体のスキャンボタン（又は、PC画面の「継続スキャン」）を押す（→8）を繰り返す。

9. すべてのスキャンが終わったら、「スキャン完了」をクリック



10. ページ数を確認。

★注意★ 白紙頁は自動的に削除されるので、原稿頁・枚数と異なる場合があります。

タイトルが
年月日の数字で
選択されている
ので、そのまま
分かりやすい名
前を入力して
上書き変更する

（ここでは「ノ
ーマの発酵ガイ
ド」に変更）

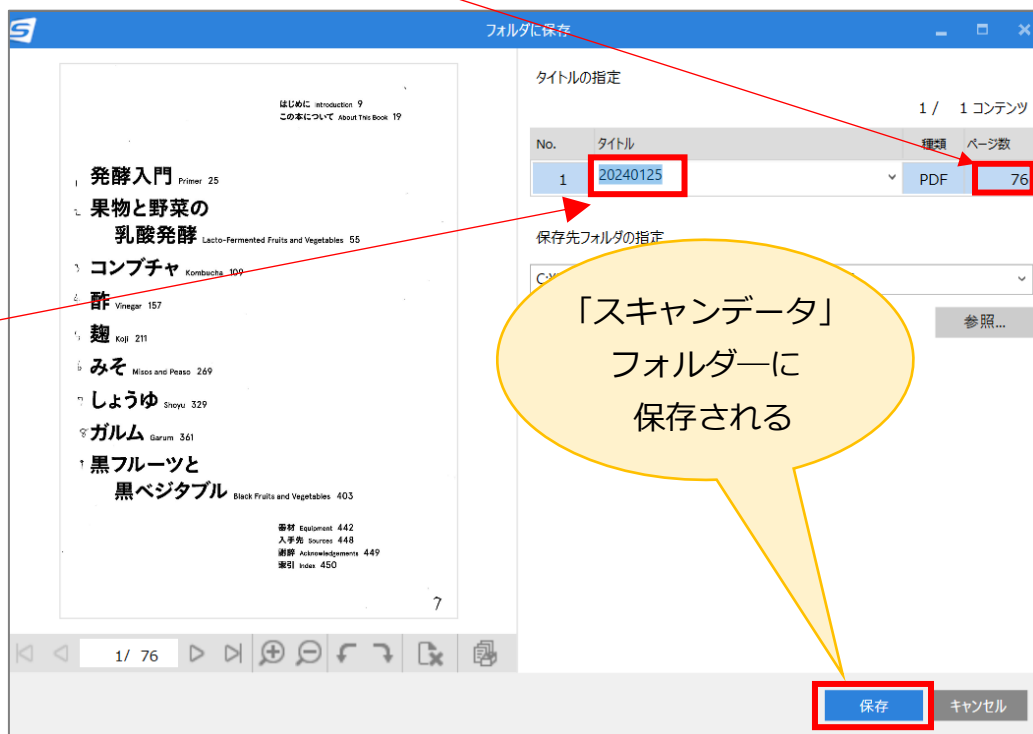

右下の「保存」をクリック

1 1. デスクトップの「スキャンデータ」フォルダー

(ショートカット) を開き、PDF ファイルが
保存されたことを、確認

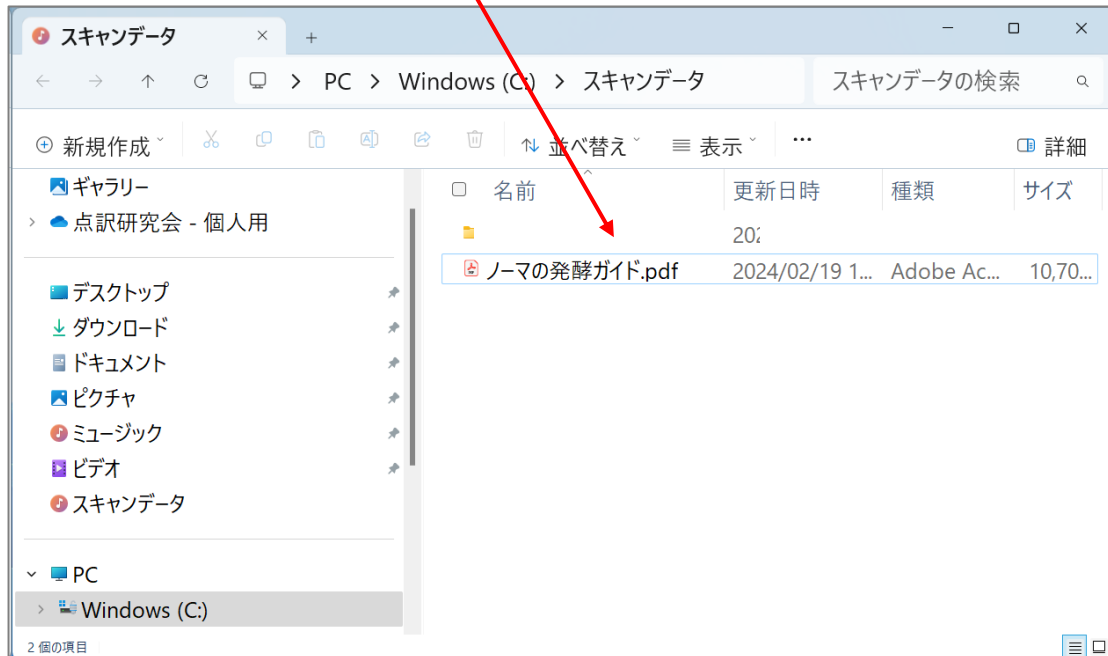
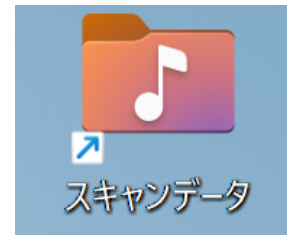

原本を「検索可能なPDFファイル」にする作業は ここまでです。

自動点訳はしないけれど、**点訳者全員で原本を共有する**ためにPDFを作成した場合は、ここで 作成したPDFファイルを USBメモリーにコピーし 配布してください。

→ 続けて このPDFデータから自動点訳する場合は
「PDF → エクストラで自動点訳」へ 進みます。